



コンセントを差し込む前に本体底面にある電圧切替スイッチを使用する地域の電圧に合わせてください。
(間違った電圧で使用した場合、故障の原因となります。)

 <p>220-240V 地域で 使用する場合</p>	 <p>100-120V 地域で 使用する場合</p>
日本国内で使用する場合はこちら	

**折りたたみ式トラベルマルチクッカー
取扱説明書**

ご使用前に必ず本取扱説明書をお読みの上、正しくご使用ください。
また、取扱説明書は必要な時いつでもご覧頂ける場所に大切に保管してください。

安全上のご注意 必ずお守りください

■お使いになる人や他の人への危害、財産の損害を未然に防ぐため、必ずお守りいただくことを説明しています。
誤った取扱いをした場合に生じる危害とその程度を次の区分で説明しています。

 <p>警告</p> <p>誤った取扱いをしたときに、死亡や重傷に結びつく可能性のあるもの。</p>	 <p>注意</p> <p>誤った取扱いをしたときに、軽症または家屋・家財などの損害に結びつくもの。</p>
 <p>禁止</p>	 <p>ぬれ手 禁止</p>
 <p>指示を 守る</p>	 <p>水ぬれ 禁止</p>
 <p>電源プラグを 抜く</p>	 <p>アースを 接続する</p>
 <p>分解禁止</p>	

本文中に使われている図記号の意味は、次のとおりです。

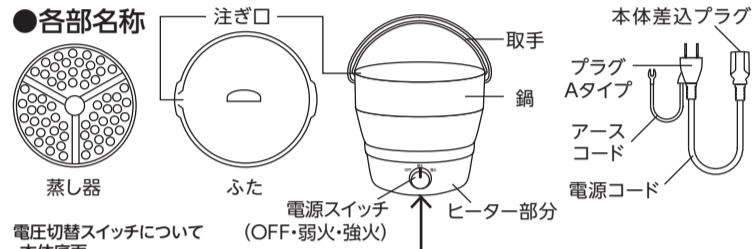

電圧切替スイッチについて・本体底面

拡大図



AC220-240V 100-120V





電圧切替スイッチ

電圧切替スイッチはコインなどを使って矢印の範囲で動かしてください。力を加えて回すとスイッチが壊れる場合があります。ご注意ください。



×禁止

電圧切替スイッチは各電圧側にカチッと止まるところまで回してください。中途半端な位置で止めると故障の原因となります。

警告

-  ●使用後は速やかに電源プラグをコンセントから抜いてください。(火災や事故の原因となります。)
-  ●他の器具と併用せずにコンセントは単独で使用してください。(異常発熱や発火の危険があります。)
- 使用中や使用直後はヒーター面が大変高温になります。絶対に触らないでください。(やけどの原因となります。)
- 電源コードを引っ張る、ねじ曲げる、たばねるなどしないでください。また、コードの上に物をのせたり、挟み込んだり加工したりしないでください。(コードが破損し、火災・感電の原因となります。)
- 引火性の強いもの(ガソリン・シンナー・ベンジン)の近くで使用しないでください。(爆発、火災の原因となります。)
- 子どもだけで使用したり、乳幼児の手が届くところで使用しないでください。(やけど、感電、怪我をするおそれがあります。)
-  ●ヒーター本体を水につけたり、水をかけたりしないでください。(ショート、感電の原因となります。)
-  ●ヒーター本体に強い衝撃を与えたり、分解・改造などはしないでください。(火災、感電、怪我の原因となります。)

注意

-  ●鍋に何も入れずに通電しないでください。(ヒーター面が高温になり危険です。)
- 不安定な場所で使用しないでください。(本体が転倒し、火傷の原因となります。)
- 熱に弱い物(紙・ビニールクロスなど)の上で使用しないでください。(火災の原因となります。)
- 使用時は長時間放置したり目の届かない場所で使用しないでください。(空焚き状態になり、火災や故障の原因となります。)
- 汁もの以外の調理はしないでください。(炒め物など汁もの以外の調理をすると、鍋が変形し故障の原因となります。)
- 湯沸かし中は、ふたをずらしたり、ふたを取ってふきこぼさないようにしてください。(やけど、ショート、感電の原因となります。)
- 湯沸かし中は、湯をそそがないでください。(熱湯が飛び散りやけどの原因となります。)
- 鍋の底にキズやへこみをつけないでください。(ヒーター面との接触が悪くなり、故障の原因となります。)
- ヒーター本体を傾けたり、揺すったりしないでください。(転倒や湯が流れ出て火傷の危険をするおそれがあります。)
- 本体を逆さまにしたり、横にしてご使用しないでください。(火災の原因となります。)
- ふたを開けると、蒸気に触れないでください。(やけどをするおそれがあります。)
- ふたをふきんなどでふさがしないでください。(火災の原因となります。)
- 乳幼児の手が届かない所に保管してください。(やけど、感電、怪我をするおそれがあります。)
-  ●プラグを抜く時は、電源コードを持たずに先端の差し込みプラグを持って引き抜いてください。(感電やショートを起こし火災の原因となります。)
- 異常・故障時には直ちに使用を中止してください。
 - ・電源プラグや電源コードが異常に熱くなる。
 - ・コードを動かすと通電したり、しなかったりする。
 - ・焦げ臭いにおいがする。
 →すぐに使用を中止し、電源プラグを抜き、販売店へ点検修理を依頼してください。(発煙、発火による火災のおそれがあります。)
-  ●アース接続を必ずしてください。(漏電や故障の時、火災や感電の原因となります。)
- アース線は、水道管・ガス管・電話線および避雷針には取り付けしないでください。アースの取り付けは販売店または電気工事店にご相談ください。

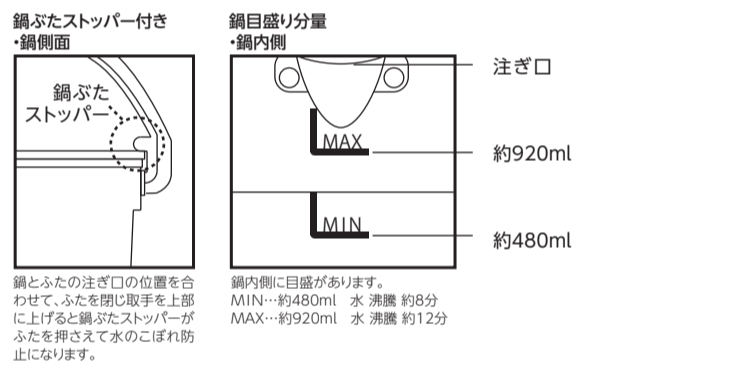

●ご使用方法

- 初めてお使いになる場合、ご使用になる前に必ずお読みください。
本製品は折りたたみ式です。
取手を上に起こし、取手とヒーター部を持ちます。鍋を広げるように引き伸ばしてください。
鍋にキズや割れがないか確かめください。キズや割れがある状態で湯などを沸かすとやけどや変色などのおそれがありますのでご使用しないでください。
鍋を2~3回すぎ一度お湯を沸かしてください。
沸いたお湯を捨てた後、再度すぎをしてからご使用ください。
- 1 使用する国や各地域の電圧に合わせて電圧切替スイッチをコインなどで切替えます。
 - 2 本体側に本体差込プラグを差しします。
 - 3 電源プラグをコンセントに差し込みます。
※海外の各地域のコンセント差込口形状に合わせた変換プラグ(別売)を接続してご使用ください。
 - 4 電源スイッチを弱火または強火にして調理します。
 - 5 調理が終わったら、電源を「OFF」にしてプラグを抜きます。
 - 6 鍋の中身を器などに移し替えます。
 - 7 ご使用后、ふたを鍋につけた状態で、ふたの上から鍋を押しつつコンパクトにたたんで収納できます。

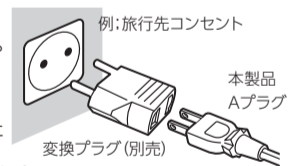

【サーモスタート(温度過昇防止機能)について】
本製品の内部には温度が異常に上昇した場合に安全のため自動で電源がOFFになるサーモスタート(温度過昇防止機能)がついております。お米を炊く場合は、サーモスタートが作動し、電源ランプがいたり消えたりしますが、所定の時間で調理してください。本製品が異常に熱くなり電源がOFFになった場合は、ヒーター部が空焚き状態になっているか、電圧切替スイッチの設定が間違っている可能性がありますので、電源プラグをコンセントから抜き、本製品が冷めてからご使用ください。(本製品は約10分で復帰します。)

●調理方法

調理目安 ※調理方法はあくまでも事例です。食材、調理によって異なります。

【蒸す】…温野菜 約10～20分 ※野菜の種類により時間は異なります。

- ①水約150～200mlを鍋に入れ、蒸し器を鍋にセットします。
- ②野菜を蒸し器の上に並べて、ふたをして「強火」で加熱し沸騰させます。約3分
- ③沸騰後、弱火で蒸します。約5分～15分 ※水の量は少なめですので、途中で水分が蒸発して無くなってしまわないよう気をつけてください。
- ④つまようじなどを使って火が通っているか確認してください。中までスッと刺せたら火が通っているサインです。

【炊く】…ごはん 1合 約35分

- ①お米150gを水研ぎして、お米と水約200mlを鍋に入れます。
- ②ふたをして「強火」で約3分間沸騰させます。
- ③そのまま「強火」で約30分蒸らします。
※温度過昇防止機能が作動し電源ランプは消灯しますが、一定の温度に下がると再度点灯します。
↑電源ランプがつかい消えたりしますが、故障ではありません。
- ④電源を「OFF」にして、器などに移してください。

【ゆでる】…パスタ 80g 調理時間 約20～30分

- ①水約500ml、塩少量を鍋に入れ、ふたをして「強火」で加熱し沸騰させます。約8分
- ②沸騰後、パスタを半分ほどに折り、鍋に入れます。約7分
※パスタに記載されたゆで時間をご確認ください。
- ③鍋からパスタを器などに取出し、市販のソースなどをおかけください。

【煮込む】…袋ラーメン 1人前 約15分

※市販の袋に記載された煮込み時間をご確認ください。

- ①水約500mlを鍋に入れ、ふたをして「強火」で加熱し沸騰させます。約8分
- ②沸騰後、麺、かやくを入れ約3分煮込みます。
- ③電源を「OFF」にして、スープを鍋に入れて混ぜ込んでください。
- ④電源を「OFF」にして、器などに移してください。

●使用上のご注意(故障ではありません)

- 洗面所のシェーバー専用コンセントなど、電気容量が低いコンセントではご使用できません。
- 初めて通電したとき、空焚きでヒーター面が高温になったときは、ヒーター本体から煙が出ることがありますが故障ではありません。一度ご使用になりますと煙は出なくなります。
- 調理する食材によって、鍋に着色する場合がございますが、食品衛生上および本製品の品質に問題ありません。
- 使用していると鍋の内側に白い斑点ができることがあります。白い斑点は空気中や水中の酸素と反応してできますが、食品衛生上および本製品の品質には問題ありません。
- 100V～120Vで長時間使用した場合、ヒーターの電力が低下することがありますが異常ではありません。

●お手入れ方法

 **完全に冷めた状態で行ってください。**
(やけどの原因となります)

・ヒーター部外側のお手入れ

水洗いできません。やわらかい布で汚れをふき取ってください。
水分がヒーター本体の内部に入らないように注意してください。

・鍋、ふたのお手入れ

鍋内側から台所用の中性洗剤を使用し、スポンジなどのやわらかい物で洗ってください。
ヒーター部外側、底面から水分が内部に入らないように注意してください。

・専用ポーチは、アイロンがけできません。

●主な仕様

定格電圧 : 100V～120V/220V～240V
周波数 : 50Hz/60Hz
消費電力 : 100V～120V:500W～720W 220V～240V:600W～720W
寸法 : 使用時約(W)175×(H)170×(D)175mm
: 収納時約(W)175×(H)95×(D)175mm
安全装置 : サーモスタット(温度過昇防止機能) 温度ヒューズ
質量 : 約660g(付属品を含む)
付属品 : ふた、蒸し器、電源コードプラグ(約75cmAプラグ)、専用ポーチ